



V 11 posuvná škridla

Design by
STUDIO F·A·PORSCHE

- jedinečný vzhľad je výsledkom spolupráce so STUDIO F-A-PORSCHÉ
- Víťaz German Design Award 2020



Technické údaje

Celková dĺžka	cca. 48,0 cm
Celková šírka	cca. 27,2 cm
Krycia dĺžka* (latovanie)	cca. 36,5 - 39,5 cm
Krycia šírka	cca. 23,3 cm
Hmotnosť	cca. 4,3 kg/ks
Spotreba	od 10,9 ks/m ²
Pokládka	na strih

Bezpečný sklon strechy od 30°
Minimálny sklon strechy od 18°

Farebnosť Engoba matná: čierna, čadičová, titánová

* na základe stanoveného latovania je potrebné upraviť okrajové škridly

Hrebeň

Latovanie
C = 36,5 - 39,5 cm

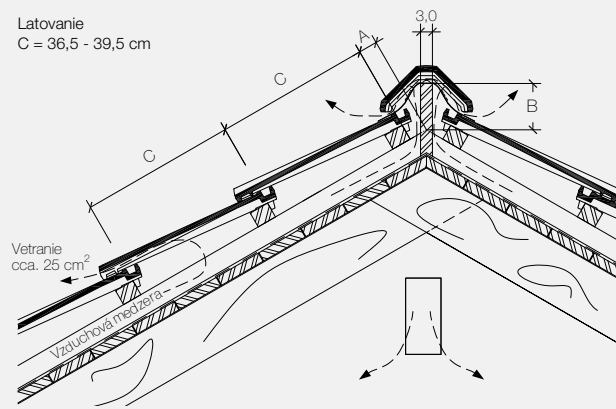

A- odstup prvej laty od hrebeňa (styku krokiev)
B- prevýšenie hrebeňovej laty nad hrebeňom

sklon strechy	Latovanie		sklon strechy	Latovanie	
	A	B		A	B
17°	cca. 5,0	cca. 13,9	35°	cca. 3,5	cca. 11,5
20°	cca. 4,5	cca. 13,4	40°	cca. 3,0	cca. 10,1
25°	cca. 4,0	cca. 12,7	45°	cca. 3,0	cca. 10,3
30°	cca. 4,0	cca. 12,1	50°	cca. 2,5	cca. 9,7

Odkvap

Latovanie
C = 36,5 - 39,5 cm

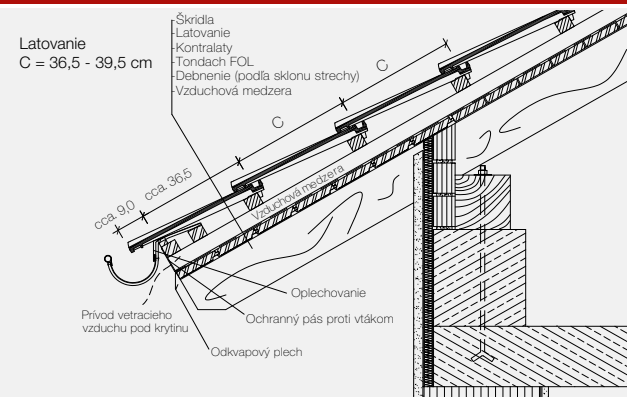

V11 okrajová ľavá

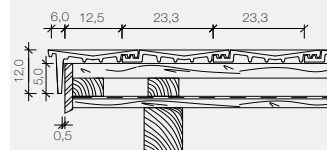

V11 okrajová pravá

